



Nosnost  
Maximum Load  
Granice ładowności  
Lastgrenze

	A	B	C	D
S	17,0	21,0	25,0	



### ČESKY

Krytý vůz na přepravu kusového, velkoobjemového a paletizovaného zboží. Vůz má dvě pevná čela a dva přesuvné kryty zajištěné třibodovým závěrem. Nakládku a vykládku je možné provádět z obou stran vysokozdvížnými vozíky nebo shora jeřábem. Pro zajištění nákladu je vůz vybaven upevňovacími oky.



### ENGLISH

A covered wagon for the transport of general, large-volume, and palletized cargo. There are two fixed ends and two sliding covers in the wagon, secured with three-point closing device. Loading and unloading is possible with a fork-lift or from above with a crane. To fasten down the cargo, there are retaining rings.



### POLSKI

Kryty wagon przeznaczony do przewozów towarów paletyzowanych, w sztukach lub towarów pojemnych. Wagon ma dwie stałe ściany czołowe i dwie przesuwalne pokrywy zabezpieczone w zamknięcie trzypunktowe. Załadunek jest możliwy do realizacji wózkami widłowymi jak również z rampy czy też z obniżonej powierzchni z obu stron wagonu lub dźwigiem. Do zabezpieczenia towaru służą krążki przymocowujące towar do podłogi.



### DEUTSCH

Ein Gedecktwagen für Transport von Stückgut, Massengutladungen und Güter auf Paletten. Es gibt zwei feste Strinwände und zwei bewegliche Deckungen in dem Wagen, gesichert mit Dreipunktabschlüssen. Das ermöglicht den Zugang zur gesamten Ladefläche von beiden Seiten und damit auch das Beladen und Entladen mit einem Gabelstapler. Laden kann man auch mit Ladekran von oben. Zur Frachtsicherung gibt es im Fußboden Verzurrösen.

**Technické parametry / Danne techniczne / Technical details / Technische Daten**

<b>Ložná délka</b> / Loading length / Długość ładunkowa / Ladelänge	12 760 mm
<b>Ložná šířka</b> / Loading width / Szerokość ładunkowa / Ladebreite	2 677 mm
<b>Ložná výška</b> / Loading height / Wysokość ładunkowa / Ladehöhe	2 805 mm
<b>Ložná plocha</b> / Loading area / Powierzchnia ładunkowa / Ladefläche	34,2 m <sup>2</sup>
<b>Ložný objem</b> / Load volume / Objętność ładunkowa / Laderaum	88,8 m <sup>3</sup>

<b>Délka přes nárazníky</b> / Length over buffers / Długość całkowita / Länge über Puffer	14 020 mm
<b>Europalety</b> / Europallets / Europalety / Europaletten (0.8 x 1.2 m)	31
<b>Průmyslové palety</b> / Industrial pallets / Palety przemysłowe / Industriepaletten (1 x 1.2 m)	24
<b>Hmotnost prázdného vozu</b> / Net weight / Waga własna wagonu / Eigengewicht	cca 15 t
<b>Max. rychlost</b> / Max. speed / Prędkość maksymalna / Höchstgeschwindigkeit	100 km/h

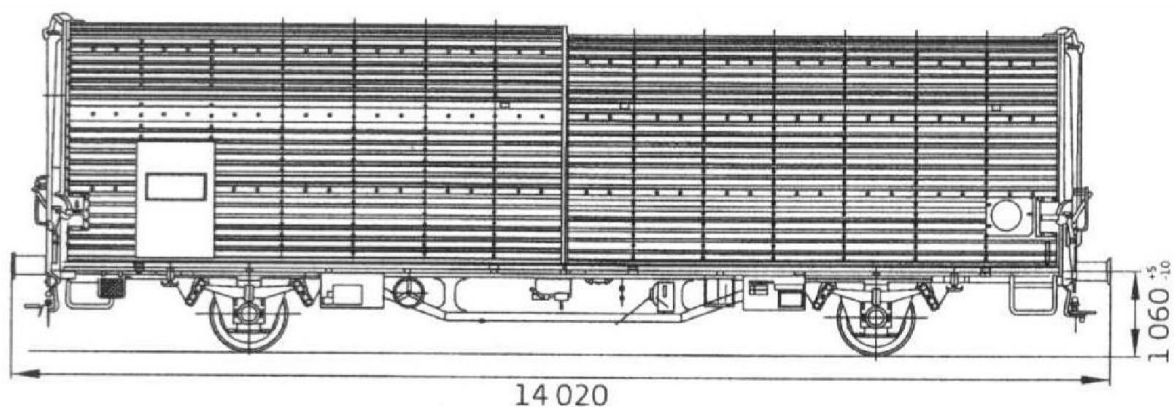

## Ložení europalet / Loading of europallets / ładowanie europalet / Beladung der Europaletten

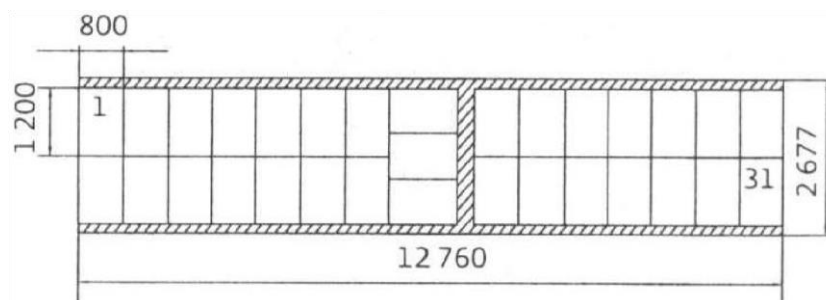

## Průmyslové palety / IP - pallets / Przemysłowe palety/ IP – Paletten

